



Saber 3°, 5° y 9° 2015

Cuadernillo de prueba

EJEMPLO DE PREGUNTAS  
Saber 5° Matemáticas

Presidente de la República  
Juan Manuel Santos Calderón

Ministra de Educación Nacional  
Gina María Parody d'Echeona

Viceministro de Educación Preescolar, Básica y Media  
Luis Enrique García De Brigard

Directora General  
Ximena Dueñas Herrera

Secretaria General  
María Sofía Arango Arango

Director de Evaluación  
Andrés Gutiérrez

Director de Producción y Operaciones  
Francia del Pilar Jimenez

Directora de Tecnología  
Ingrid Picón Carrascal

Jefe Oficina Asesora de Comunicaciones y Mercadeo  
Diego Fernando Suarez

Jefe Oficina Gestión de Proyectos de Investigación  
Luisa Fernanda Bernat Díaz

Subdirectora de Producción de Instrumentos  
Claudia Lucía Saenz Blanco

Subdirectora de Diseño de Instrumentos  
Flor Patricia Pedraza Daza

Subdirectora de Análisis y Divulgación  
Silvana Godoy Mateus

Adaptación y elaboración del documento  
Vivian Isabel Dumar Rodríguez  
Andrés Felipe Perico Valcárcel  
Christian Camilo Bravo Buitrago

Diseño y diagramación  
Gustavo Andrés Álvarez Mejía

ISBN de la versión digital: En trámite

Bogotá D.C., mayo de 2015



## ADVERTENCIA

Con el fin de evitar la sobrecarga gráfica que supondría utilizar en español “o/a” para denotar uno u otro género, el ICFES opta por emplear el masculino genérico en el que todas las menciones de este se refieren siempre a hombres y mujeres.

Todo el contenido es propiedad exclusiva y reservada del ICFES y es el resultado de investigaciones y obras protegidas por la legislación nacional e internacional. No se autoriza su reproducción, utilización ni explotación a ningún tercero. Solo se autoriza su uso para fines exclusivamente académicos. Esta información no podrá ser alterada, modificada o enmendada.

## TÉRMINOS Y CONDICIONES DE USO PARA PUBLICACIONES Y OBRAS DE PROPIEDAD DEL ICFES

El Instituto Colombiano para la Evaluación de la Educación (ICFES) pone a la disposición de la comunidad educativa y del público en general, **DE FORMA GRATUITA Y LIBRE DE CUALQUIER CARGO**, un conjunto de publicaciones a través de su portal [www.icfes.gov.co](http://www.icfes.gov.co). Dichos materiales y documentos están normados por la presente política y están protegidos por derechos de propiedad intelectual y derechos de autor a favor del ICFES. Si tiene conocimiento de alguna utilización contraria a lo establecido en estas condiciones de uso, por favor infórmenos al correo [prensaicfes@icfes.gov.co](mailto:prensaicfes@icfes.gov.co).

Queda prohibido el uso o publicación total o parcial de este material con fines de lucro. **Únicamente está autorizado su uso para fines académicos e investigativos**. Ninguna persona, natural o jurídica, nacional o internacional, podrá vender, distribuir, alquilar, reproducir, transformar (!), promocionar o realizar acción alguna de la cual se lucre directamente o indirectamente con este material. Esta publicación cuenta con el registro ISBN (International Standard Book Number, o Número Normalizado Internacional para Libros) que facilita la identificación no sólo de cada título, sino de la autoría, la edición, el editor y el país en donde se edita.

En todo caso, cuando se haga uso parcial o total de los contenidos de esta publicación del ICFES, el usuario deberá consignar o hacer referencia a los créditos institucionales del ICFES respetando los derechos de cita; es decir, se podrán utilizar con los fines aquí previstos transcribiendo los pasajes necesarios, citando siempre la fuente de autor ) lo anterior siempre que estos no sean tantos y seguidos que razonadamente puedan considerarse como una reproducción simulada y sustancial, que redunde en perjuicio del ICFES.

Asimismo, los logotipos institucionales son marcas registradas y de propiedad exclusiva del Instituto Colombiano para la Evaluación de la Educación (ICFES). Por tanto, los terceros no podrán usar las marcas de propiedad del ICFES con signos idénticos o similares respecto de cualesquiera productos o servicios prestados por esta entidad, cuando su uso pueda causar confusión. En todo caso queda prohibido su uso sin previa autorización expresa del ICFES. La infracción de estos derechos se perseguirá civil y, en su caso, penalmente, de acuerdo con las leyes nacionales y tratados internacionales aplicables.

El ICFES realizará cambios o revisiones periódicas a los presentes términos de uso, y los actualizará en esta publicación.

***El ICFES adelantará las acciones legales pertinentes por cualquier violación a estas políticas y condiciones de uso.***

---

\* La transformación es la modificación de la obra a través de la creación de adaptaciones, traducciones, compilaciones, actualizaciones, revisiones, y, en general, cualquier modificación que de la obra se pueda realizar, generando que la nueva obra resultante se constituya en una obra derivada protegida por el derecho de autor, con la única diferencia respecto de las obras originales que aquellas requieren para su realización de la autorización expresa del autor o propietario para adaptar, traducir, compilar, etcétera. En este caso, el ICFES prohíbe la transformación de esta publicación.



# SABER 5



## SABER 5 - PRUEBA DE MATEMÁTICAS

1. Federico dibujó la siguiente figura.

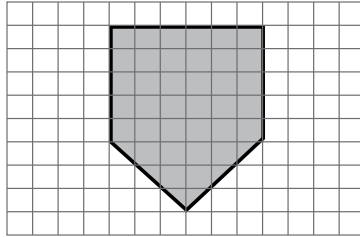

**Figura**

Luego la vio ampliada con una lupa. ¿Cuál de las siguientes figuras vio Federico?

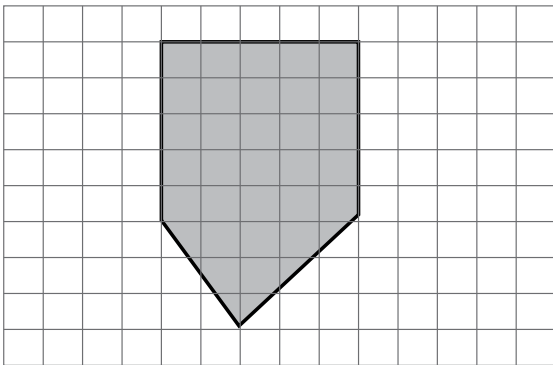

C.

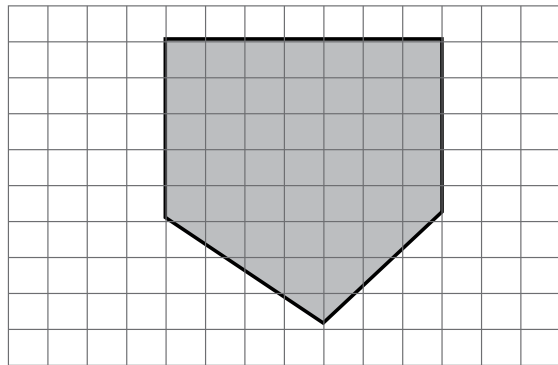

D.

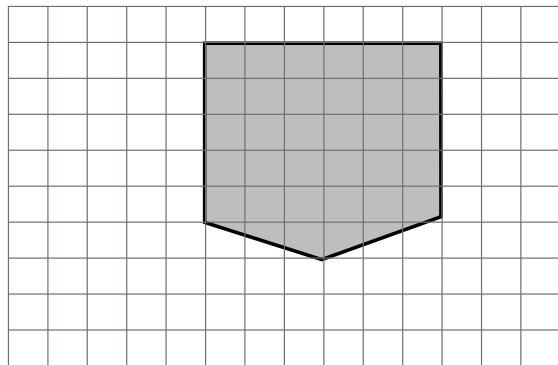
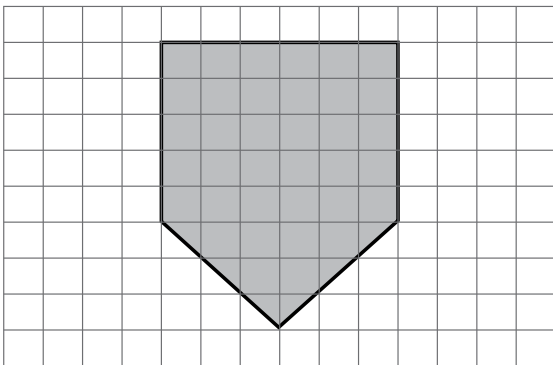

2. Edison recibió regalos en su fiesta de cumpleaños. La gráfica muestra la clase y el número de regalos que recibió.

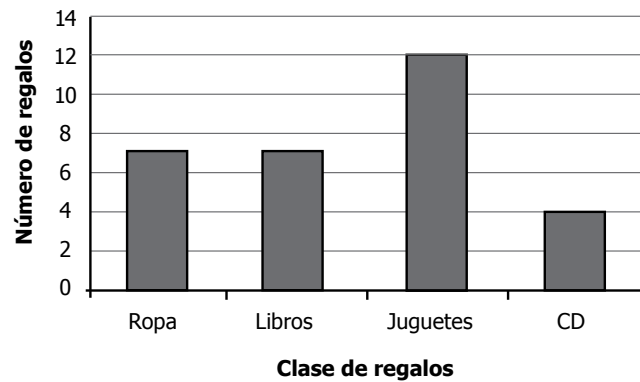

Gráfica

¿Cuántos regalos en total recibió Edison en su fiesta de cumpleaños?

- A. 4
- B. 12
- C. 23
- D. 30

3. Andrés hace el siguiente recorrido cuando va desde su casa hasta la casa de su tía.

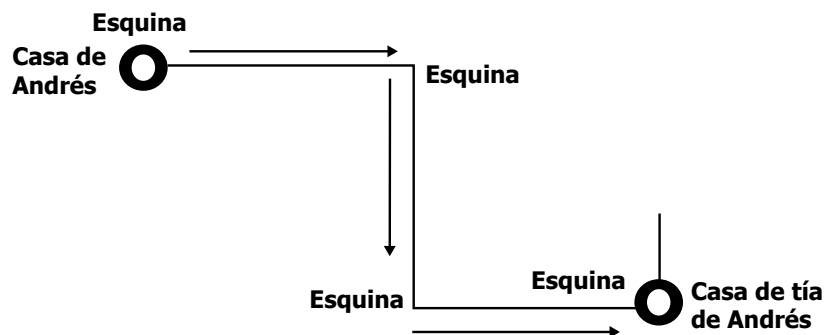

Él demora 5 minutos en ir de una esquina a la siguiente. ¿Cuántos minutos demora en ir desde su casa a la casa de su tía?

- A. 3
- B. 5
- C. 10
- D. 15



4. En una cafetería se venden alimentos y bebidas. Este aviso muestra los precios de algunos productos.

Jugo:	\$1.000
Arepa:	\$600
Gaseosa:	\$700
Torta:	\$1.200

Al comprar dos de los productos que aparecen en el aviso, Fabián pagó con un billete de \$2.000 y le sobraron \$100. ¿Qué productos compró?

- A. Jugo y arepa.
- B. Jugo y torta.
- C. Gaseosa y arepa.
- D. Gaseosa y torta.

5. Leonardo quiere construir un sólido como el de la figura, utilizando dos bloques.

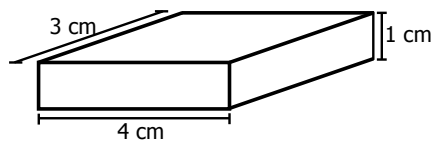

**Figura**

¿Con cuál de los siguientes pares de bloques, Leonardo puede construir el sólido?

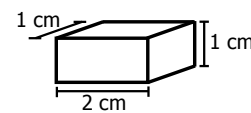
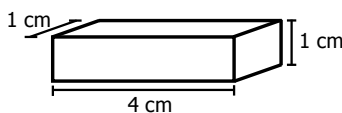
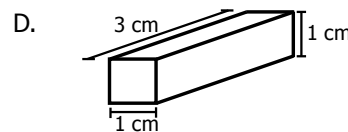
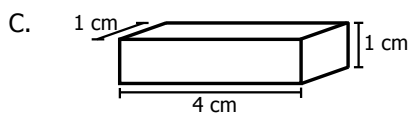
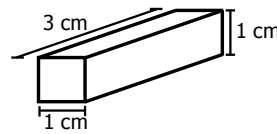
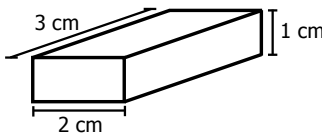
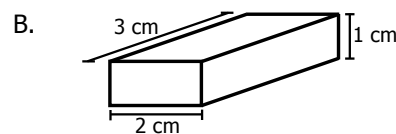
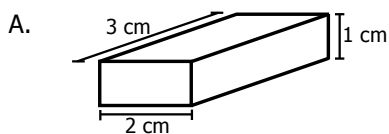

6. Los niños de quinto grado votaron por Rosa, Julio, Sara, Francisco, Diego y Ana, que querían ser elegidos como representantes del curso. Los resultados de la votación fueron:

Rosa, Julio, Sara, Sara, Rosa, Francisco, Julio, Diego, Sara,  
Sara, Julio, Francisco, Rosa, Sara, Sara, Sara, Julio, Rosa.

¿En cuál de las siguientes tablas aparecen los resultados de la votación?

A.

Estudiantes	Número de votos
Rosa	
Julio	
Sara	
Francisco	
Diego	
Ana	

B.

Estudiantes	Número de votos
Rosa	
Julio	
Sara	
Francisco	
Diego	
Ana	

C.

Estudiantes	Número de votos
Rosa	
Julio	
Sara	
Francisco	
Diego	
Ana	

D.

Estudiantes	Número de votos
Rosa	
Julio	
Sara	
Francisco	
Diego	
Ana	

7. En el calendario de abril se marcaron algunos números para realizar una actividad en clase de matemáticas.

ABRIL						
L	M	M	J	V	S	D
						1
2	3	4	5	6	7	8
9	10	11	12	13	14	15
16	17	18	19	20	21	22
23	24	25	26	27	28	29
30						

Los números marcados en el calendario son **todos** múltiplos de

- A. 4  
B. 8  
C. 12  
D. 28



8. Cinco hermanos que están decorando su casa para una fiesta compraron 2 docenas de globos para colocarlos en el techo y las paredes. Mario colocó 2 globos, Lucía 5, Francisco 1, Verónica 6 y Diana 4.

¿Cuántos globos faltan por colocar?

- A. 2
- B. 6
- C. 20
- D. 24

9. En una encuesta se le preguntó a un grupo de niños por su película favorita. En la gráfica se muestran los resultados.

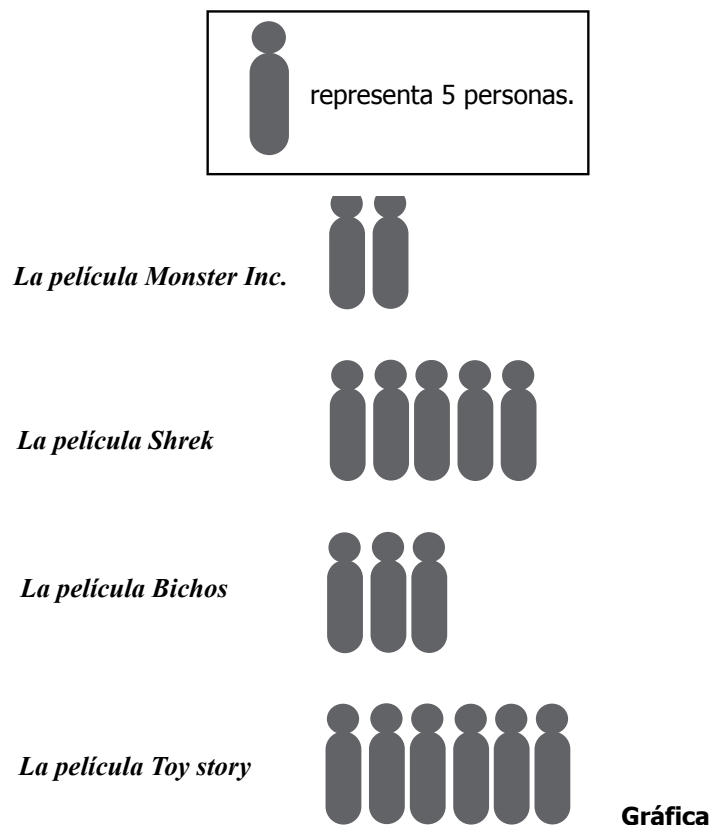

¿Cuántos niños, en total, respondieron la pregunta?

- A. 80
- B. 20
- C. 5
- D. 4

10. La gráfica muestra el número de panes rollo y la tabla, el número de panes blanditos vendidos en una panadería entre el lunes y el viernes de la semana pasada.

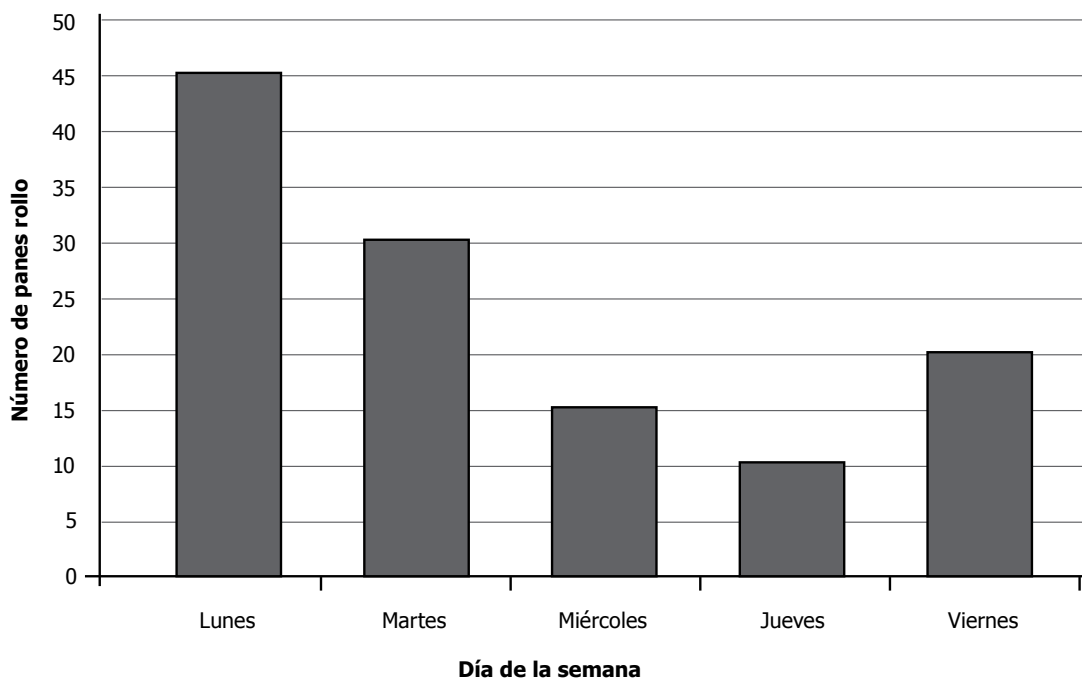

Gráfica

Día	Número de panes blanditos
Lunes	26
Martes	32
Miércoles	15
Jueves	11
Viernes	13

Tabla

¿Cuál de las siguientes afirmaciones es verdadera?

- A. El Lunes se vendieron menos panes rollo que cualquier otro día.
- B. El Jueves se vendieron más panes blanditos que cualquier otro día.
- C. El Viernes se vendieron 13 panes rollo y 20 panes blanditos.
- D. El Martes se vendieron 30 panes rollo y 32 panes blanditos.



11. En una fábrica de lápices, 10 lápices se empacan en una bolsa, 10 bolsas se empacan en una caja pequeña y 10 cajas pequeñas se empacan en una caja grande.

¿En la fábrica, cómo pueden empacar 4.372 lápices?

- A. 2 cajas grandes, 3 cajas pequeñas, 7 bolsas y 4 lápices sueltos.
- B. 4 cajas pequeñas, 7 cajas grandes, 3 bolsas y 2 lápices sueltos.
- C. 2 cajas pequeñas, 7 cajas grandes, 3 bolsas y 4 lápices sueltos
- D. 4 cajas grandes, 3 cajas pequeñas, 7 bolsas y 2 lápices sueltos.

12. Úrsula va a pagarle a Mateo \$124.000 con billetes de \$1.000 y \$10.000.

¿Con cuál o cuáles de los siguientes grupos de billetes puede pagarle?

- |      |  |
|------|--|
| I.   | Con 124 billetes de \$1.000.                         |
| II.  | Con 12 billetes de \$10.000 y 4 billetes de \$1.000. |
| III. | Con 12 billetes de \$1.000 y 4 billetes de \$10.000. |

- A. I solamente.
- B. I y II solamente.
- C. II y III solamente.
- D. III solamente.

13. Lucy observa el siguiente paquete de arroz en el supermercado.



La información "1 kilogramo de arroz" indica

- A. volumen.
- B. superficie.
- C. duración.
- D. masa.

14. En la siguiente tabla se presenta información incompleta de los precios de paquetes de dulces en una tienda.

Número de paquetes	Precio
1	
2	\$1.800
3	
4	
5	\$4.500

**Tabla**

Si cada paquete de dulces vale lo mismo, ¿cuánto valen tres paquetes?

- A. \$1.800
- B. \$2.700
- C. \$4.500
- D. \$6.300

15. Los estudiantes de un curso votaron para escoger el día de la semana en que realizarán una salida pedagógica. Estos fueron los resultados:

viernes, viernes, viernes, miércoles, martes, miércoles, lunes, martes, martes, lunes, jueves, miércoles, viernes, miércoles, martes, miércoles, viernes, miércoles, martes, miércoles.

¿En cuál tabla se presentan correctamente los resultados de la votación?

A.

Día	Número de votos
Lunes	2
Martes	5
Miércoles	7
Jueves	1
Viernes	5

B.

Día	Número de votos
Lunes	2
Martes	3
Miércoles	2
Jueves	1
Viernes	6

C.

Día	Número de votos
Lunes	7
Martes	5
Miércoles	2
Jueves	1
Viernes	5

D.

Día	Número de votos
Lunes	1
Martes	2
Miércoles	3
Jueves	4
Viernes	5



16. En la clase de inglés, el profesor organizó un concurso. Cada vez que un estudiante traducía una palabra correctamente, el profesor dibujaba una rayita frente al nombre del estudiante.

En la tabla se presentan los resultados:

Nombre del estudiante	Número de palabras traducidas correctamente
Carlos	
Juana	
José	
Constanza	
Maricela	
Víctor	
Amanda	
Reinaldo	
Viviana	
Daniela	

Tabla

¿Quiénes fueron los tres estudiantes que tradujeron, correctamente, más palabras?

- A. Carlos, Juana y José.
- B. José, Daniela y Maricela.
- C. Daniela, Viviana y Reinaldo.
- D. Constanza, Víctor y Amanda.

17. Lucía quiere saber cuánto pesa. ¿Cuál de los siguientes instrumentos debe utilizar?

A.



Cinta métrica (metro)

B.



Báscula

C.



Cronómetro

D.



Termómetro

18. Observa la torre y algunas de sus medidas.

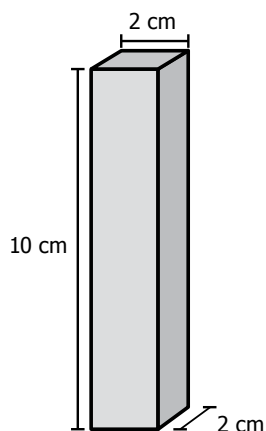

¿Con cuál de los siguientes grupos de bloques se puede armar una torre que tenga las mismas medidas que ésta?

A.

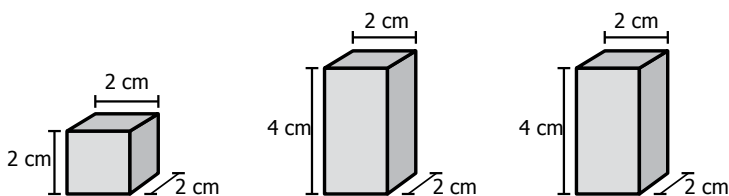

B.

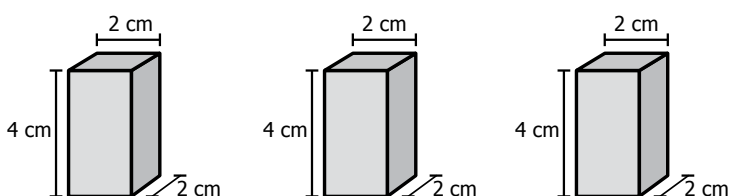

C.

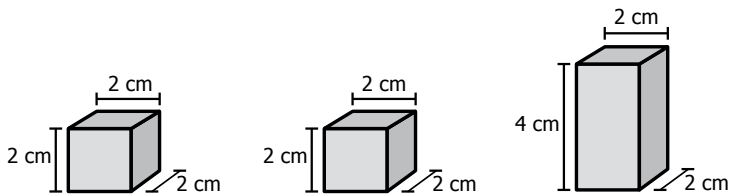

D.

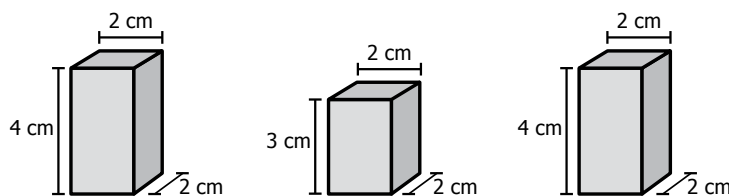



19. Oswaldo utilizó dos bloques distintos para armar un sólido como el de la figura.

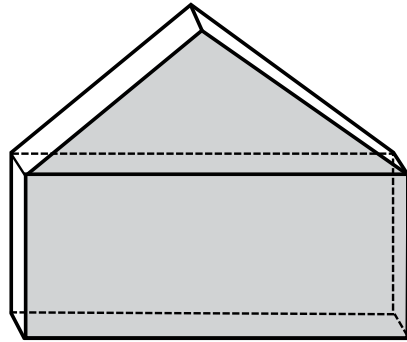

**Figura**

¿Con cuál de los siguientes grupos de bloques Oswaldo armó el sólido?

A.

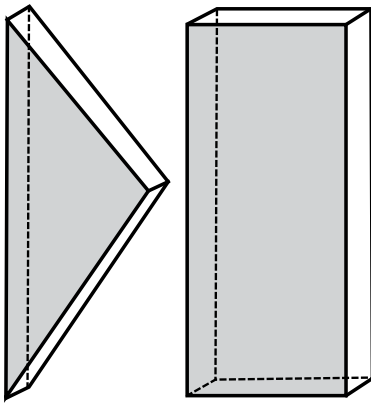

B.

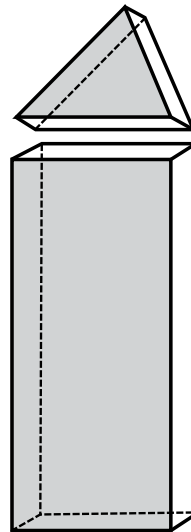

C.

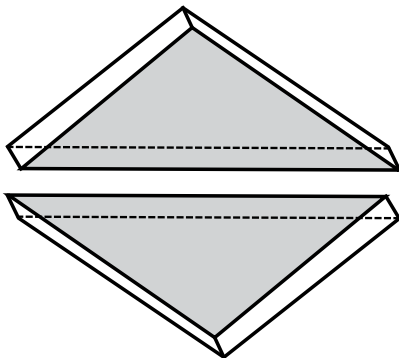

D.

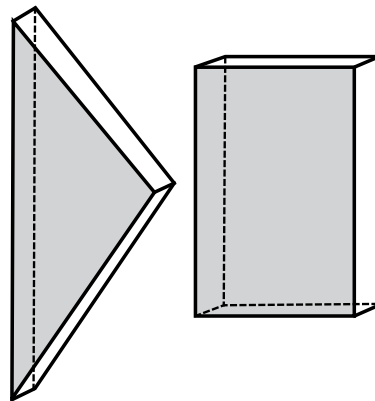

20. Yolima decoró una tarjeta de forma rectangular como la que se muestra en la figura, pegándole un hilo dorado por los cuatro bordes.

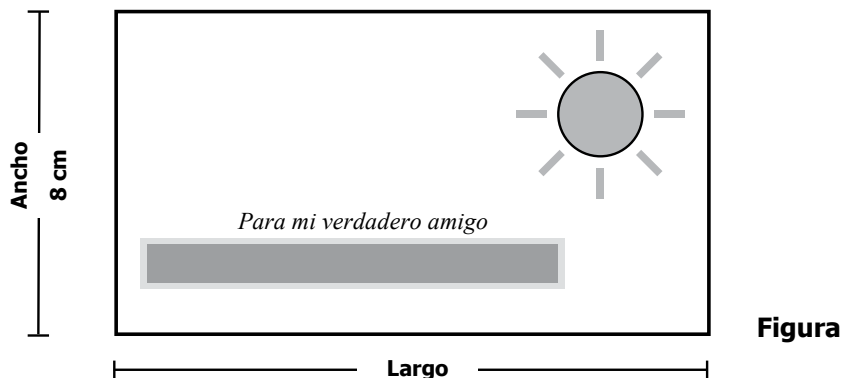

Yolima utilizó en total 40 cm de hilo dorado. ¿Cuántos centímetros de hilo dorado utilizó solamente para decorar los dos bordes largos de la tarjeta?

- A. 8 cm.
  - B. 10 cm.
  - C. 24 cm.
  - D. 48 cm.
- 
21. En un restaurante, a la hora del almuerzo sirven la gaseosa en vasos de la misma forma y tamaño. En la tabla se presenta la cantidad de gaseosa que sirven en 2, 3 y 4 vasos llenos.

Número de vasos	Cantidad de gaseosa en centímetros cúbicos (cm <sup>3</sup> )
2	500
3	750
4	1.000
⋮	⋮

Tabla

¿Qué cantidad de gaseosa se necesita para llenar 7 vasos?

- A. 1.250 cm<sup>3</sup>.
- B. 1.500 cm<sup>3</sup>.
- C. 1.750 cm<sup>3</sup>.
- D. 2.250 cm<sup>3</sup>.



22. Los tiquetes utilizados en una terminal de transporte tienen códigos de dos cifras. La primera cifra indica la zona de destino y la segunda, el medio de transporte.



En la tabla 1 se indican las cifras que corresponden a cada zona y en la 2, las cifras que corresponden a cada medio de transporte.

Zona de destino	Primera cifra
Centro	1
Sur	2
Norte	3

**Tabla 1**

Medio de transporte	Segunda cifra
Bus	1
Buseta	2
Colectivo	3

**Tabla 2**

Una persona compra un tiquete para viajar al sur en bus. ¿Con cuál de los siguientes códigos está marcado su tiquete?

- A. 11
- B. 13
- C. 21
- D. 23

23. Adela quiere saber cuánta agua cabe en una piscina que tiene la forma y las medidas indicadas en la figura.

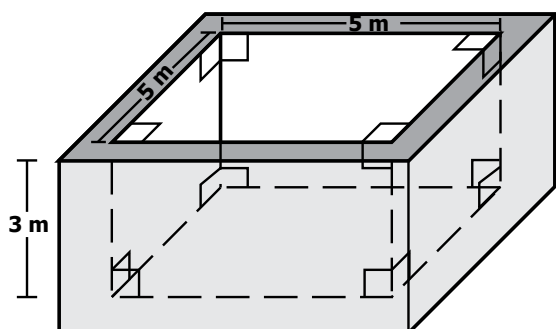

Los ángulos señalados en la figura son rectos.

**Figura**

¿Cuál o cuáles de los siguientes procedimientos le sirve(n) a Adela para calcular cuánta agua, en  $m^3$ , cabe en la piscina?

- |      |                       |
|------|-----------------------|
| I.   | $5 \times 5 \times 3$ |
| II.  | $6 \times 7 \times 3$ |
| III. | $3 + 7 + 5 + 5 + 6$   |

- A. I solamente.
- B. II solamente.
- C. I y III solamente.
- D. II y III solamente.

24. Observa las figuras. Una de ellas es ampliación de la otra.

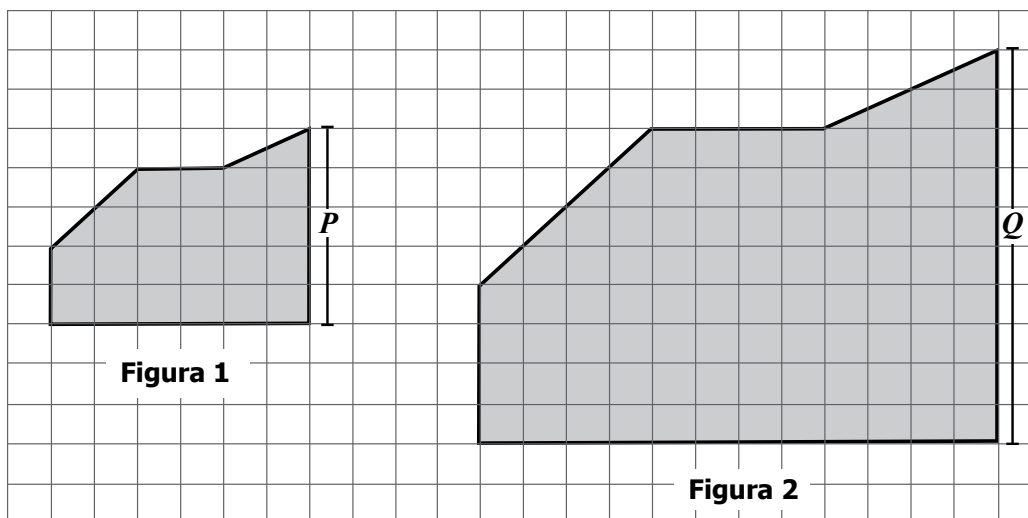

La medida del lado  $P$  de la figura 1 es

- A. la mitad de la medida del lado  $Q$  de la figura 2.
- B. la tercera parte de la medida del lado  $Q$  de la figura 2.
- C. la cuarta parte de la medida del lado  $Q$  de la figura 2.
- D. la quinta parte de la medida del lado  $Q$  de la figura 2.

**¡DETENTE AQUÍ!** 2014-1

- Avísale al aplicador que terminaste esta parte de la prueba y espera sus instrucciones.
- Sólo empieza el siguiente bloque cuando el aplicador te lo indique.

25. Los dueños de un supermercado ofrecen la siguiente promoción:

**PROMOCIÓN:  
PAGUE 3 JABONES Y LLEVE 5**

Una persona llevó 10 jabones de la promoción. ¿En cuál de las siguientes gráficas se representa correctamente la cantidad de jabones que pagó y que llevó esta persona?

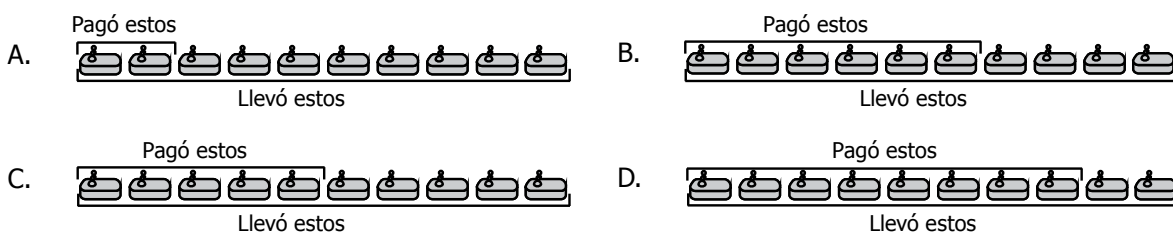

26. En la lista aparece el deporte que escogió cada uno de los niños de un grupo para participar en las olimpiadas.

**atletismo, fútbol, ciclismo, atletismo, baloncesto, fútbol, baloncesto, atletismo, ciclismo, fútbol, baloncesto, ciclismo, atletismo, fútbol, ciclismo, baloncesto, fútbol, ciclismo, fútbol, atletismo**

¿Cuál de las siguientes gráficas representa la información que aparece en la lista?

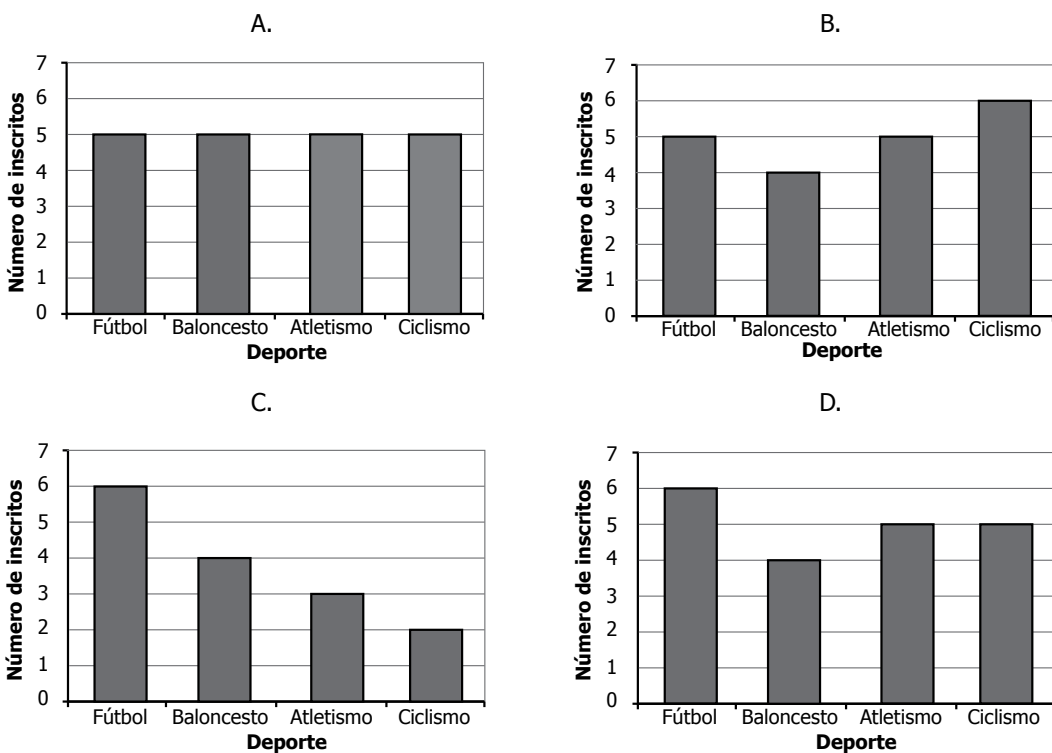

27. Observa los siguientes cuadrados. El lado del cuadrado 2 mide la cuarta parte del lado del cuadrado 1.

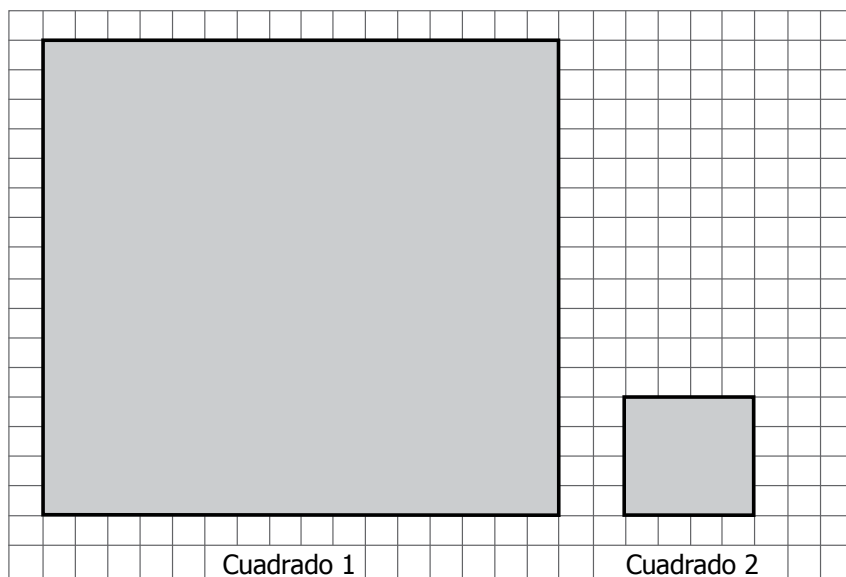

**Figura**

El área del cuadrado 2 es

- A. igual al área del cuadrado 1.
- B. el doble del área del cuadrado 1.
- C.  $\frac{1}{8}$  del área del cuadrado 1.
- D.  $\frac{1}{16}$  del área del cuadrado 1.

28. Adriana compró 15 huevos, cada uno de los cuales costó \$200.

¿Cuánto pagó Adriana por los 15 huevos?

- A. \$1.200
- B. \$1.500
- C. \$2.000
- D. \$3.000



29. A continuación se presentan cuatro figuras geométricas, y en cada una de ellas se señala un ángulo.



1

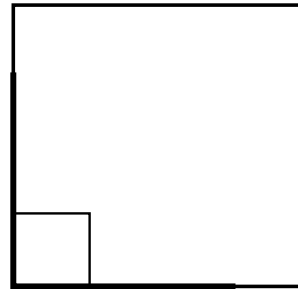

2

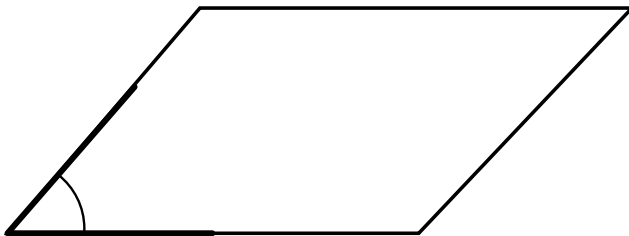

3

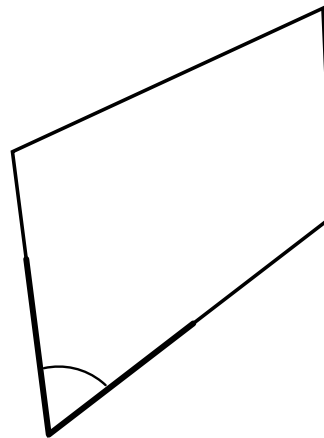

4

¿En cuál de las figuras se señala un ángulo obtuso?

**RECUERDA:  
UN ÁNGULO OBTUSO MIDE MÁS DE 90°.**

- A. En la 1.
- B. En la 2.
- C. En la 3.
- D. En la 4.

30. Lucía quiere armar la figura usando fichas. La figura se divide en 6 regiones.

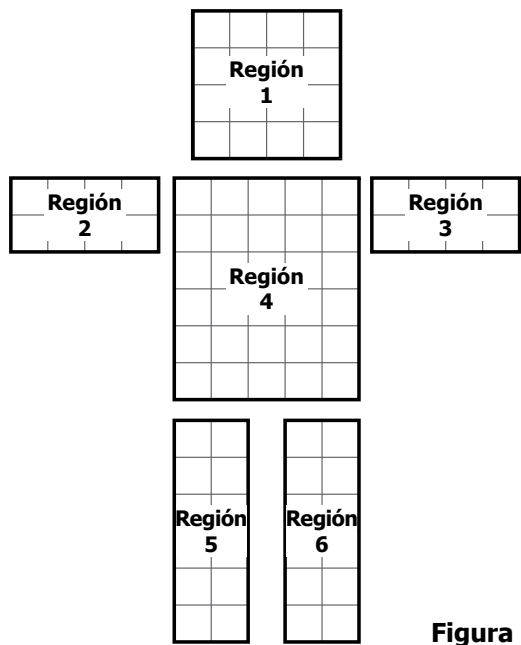

¿Con cuál de los siguientes pares de fichas Lucía puede armar la región 1?

A.

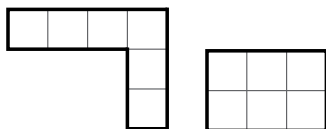

B.

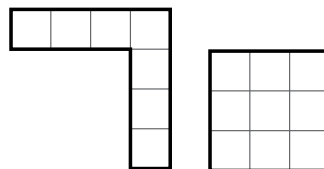

C.

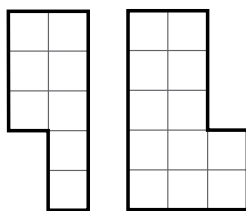

D.

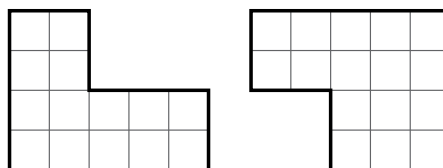

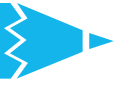

31. Observa la ampliación de una figura.

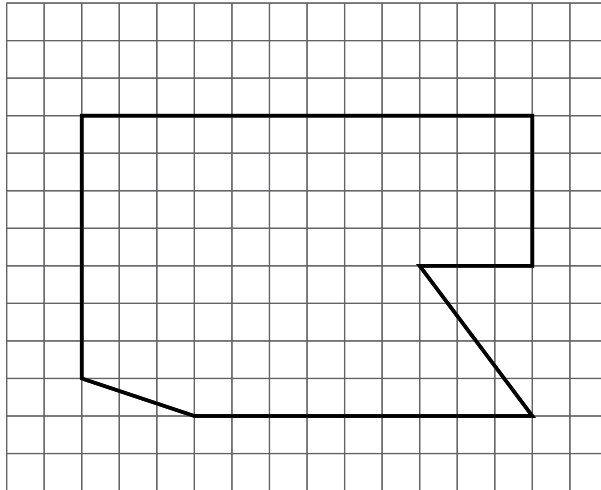

**Imagen**

¿Cuál figura se amplió?

A.

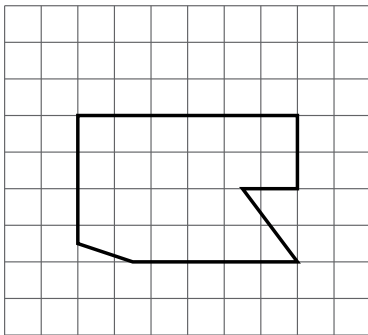

B.

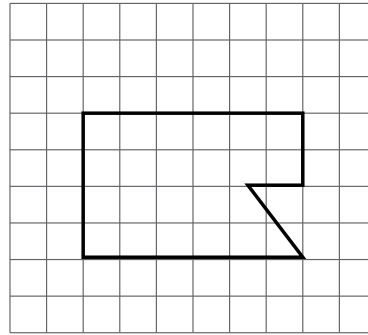

C.

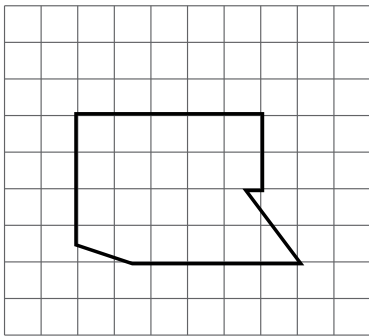

D.

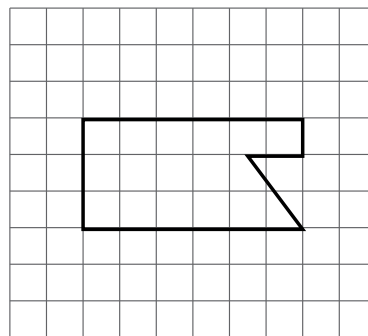

32. Los estudiantes de un curso eligieron la actividad a la que quieren asistir entre títeres, magia, cine y teatro. Todos asistirán a la actividad que tuvo mayor votación.

La gráfica presenta los resultados de la votación.

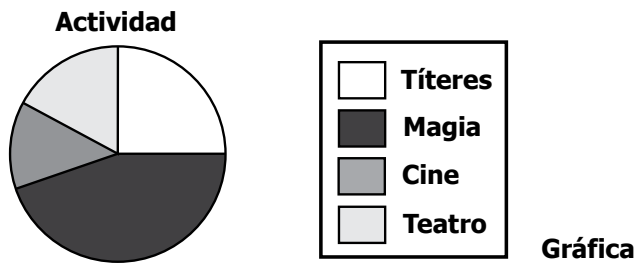

¿A cuál de las actividades asistirán todos los estudiantes?

- A. Títeres.
- B. Magia.
- C. Cine.
- D. Teatro.

33. Javier decide darle a cada uno de sus sobrinos \$2.500. En total les dio \$17.500.

¿Cuántos sobrinos tiene Javier?

- A. 6
- B. 7
- C. 15
- D. 20

34. Carolina leyó en su libro de historia que hace muchos años, en Colombia, **nueve de cada diez** personas no sabían leer ni escribir.

¿Cuál es el número que representa correctamente la información sobre la cantidad de personas que no sabían leer ni escribir?

- A.  $\frac{9}{10}$
- B.  $\frac{10}{9}$
- C. 109
- D. 910



35. Observa la figura dibujada sobre la cuadrícula.

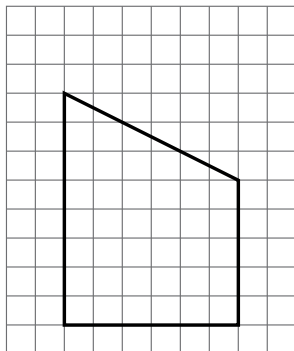

Cada  $\square$  mide  $1 \text{ cm}^2$ .

¿Cuál es el área de la figura?

- A.  $19 \text{ cm}^2$ .
- B.  $30 \text{ cm}^2$ .
- C.  $39 \text{ cm}^2$ .
- D.  $48 \text{ cm}^2$ .

36. Las esferas colocadas en los platos de la balanza son de diferente material y están marcadas con su masa en gramos.



La balanza está inclinada porque  $5 + 4$  es mayor que  $2 + 3$ .

¿Cuál esfera se debe colocar en el plato de la izquierda para equilibrar la balanza?

- A. ②
- B. ③
- C. ④
- D. ⑤

37. A un evento deportivo asistieron niños y adultos. Por cada 7 niños había 2 adultos. Si en total había 28 niños, ¿cuántos adultos asistieron?

- A. 19
- B. 9
- C. 8
- D. 7

38. La siguiente gráfica presenta información sobre los productos nacionales e importados que se ofrecen en una feria.

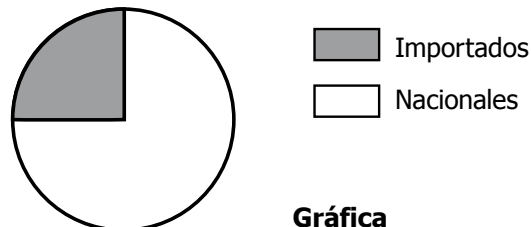

¿Cuál de las siguientes afirmaciones es correcta?

- A.  $\frac{1}{4}$  de los productos son importados.
- B.  $\frac{1}{3}$  de los productos son nacionales.
- C.  $\frac{4}{4}$  de los productos son nacionales.
- D.  $\frac{4}{3}$  de los productos son importados.

39. Un dado con forma de cubo tiene dos caras azules, dos verdes, una amarilla y una roja.

La probabilidad de que al lanzar el dado, éste muestre una cara azul es

- A. igual a la probabilidad de que muestre una cara roja.
- B. la mitad de la probabilidad de que muestre una cara verde.
- C. la mitad de la probabilidad de que muestre una cara roja.
- D. igual a la probabilidad de que muestre una cara verde.

40. La tabla representa el número de estudiantes (niños y niñas), por grado, que recibieron medallas en una izada de bandera

Grado	Número de niños que recibieron medallas	Número de niñas que recibieron medallas
Primero	2	3
Segundo	6	3
Tercero	5	5
Cuarto	1	2
Quinto	4	5

Tabla

¿Cuál fue el grado en el que más estudiantes recibieron medallas?

- A. Primero.
- B. Segundo.
- C. Tercero.
- D. Quinto.



41. Para medir la longitud de un palito de madera, Johana coloca la regla como se muestra en la figura.

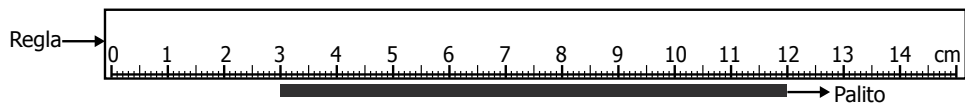

Figura

¿Cuál es la longitud del palito?

- A. 10 cm.
- B. 9 cm.
- C. 6 cm.
- D. 3 cm.

42. El área del cuadrado dibujado sobre la cuadrícula es  $1 \text{ dm}^2$ .

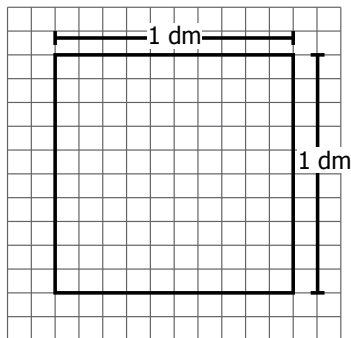

¿Cuál de las figuras sombreadas dentro del cuadrado tiene un área de  $1 \text{ cm}^2$ ?

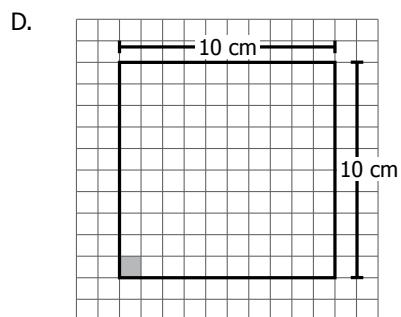
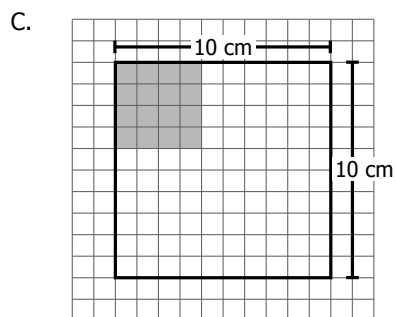
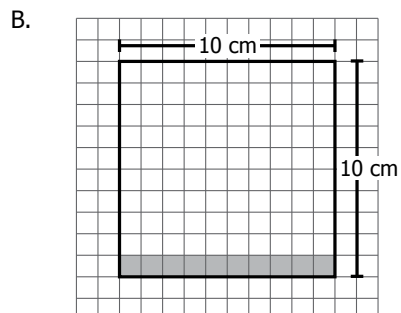
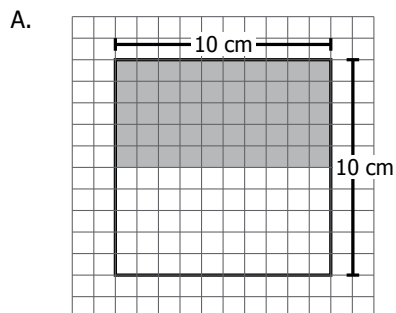

43. Un polígono regular tiene todos sus lados de la misma medida. ¿Cuál de los siguientes polígonos es regular?

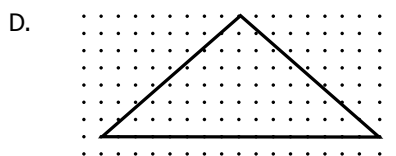
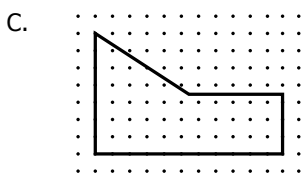
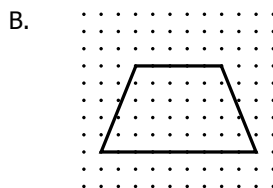
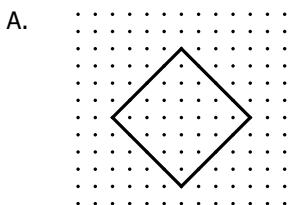

44. Un número de tres cifras es divisible por 11 si al sumar la primera cifra con la tercera y a este resultado restarle la segunda, se obtiene 0 ó un múltiplo de 11.

Por ejemplo, el número 869 es divisible por 11



De acuerdo con lo anterior, el número 726 es divisible por 11 porque

- A.  $(6 + 2) - 7 = 1$
- B.  $(6 + 7) - 2 = 11$
- C.  $(6 \times 7) + 2 = 44$
- D.  $(6 \times 2) + 7 = 19$

45. Juan y María están jugando a sacar fichas, sin mirar, de una bolsa que contiene: 1 ficha roja, 2 verdes, 1 amarilla y 2 negras.

María saca una ficha de la bolsa, ve que es roja y la deja fuera de la bolsa. A continuación, Juan saca otra ficha de la bolsa.

¿Cuál de las siguientes afirmaciones es verdadera?

- A. La ficha que saca Juan seguramente es blanca.
- B. La ficha que saca Juan seguramente es azul.
- C. La ficha que saca Juan no puede ser amarilla.
- D. La ficha que saca Juan no puede ser roja.



46. Observa la secuencia.



**Paso 1**

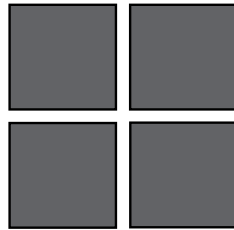

**Paso 2**

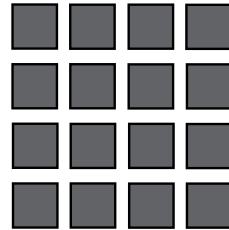

**Paso 3**

...

¿Cuál es la figura que sigue en la secuencia?

A.

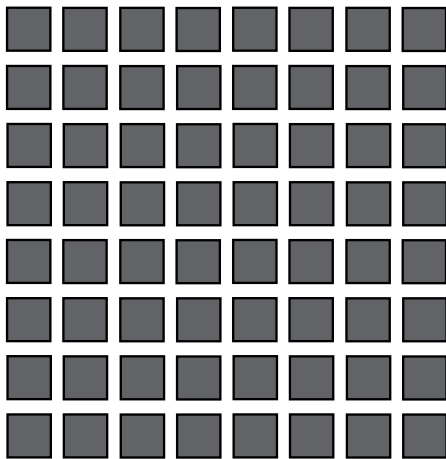

B.

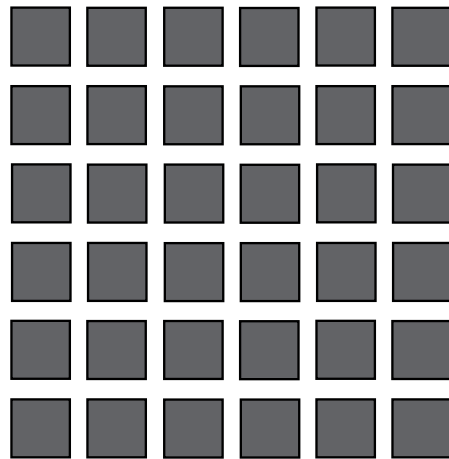

C.

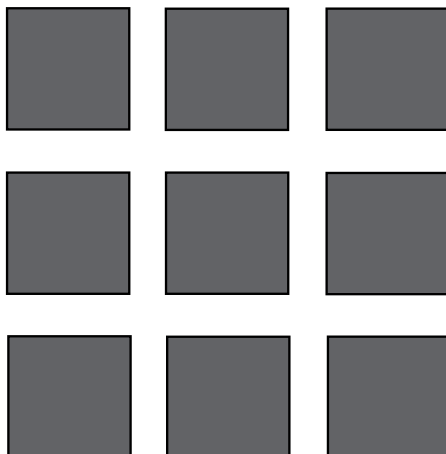

D.

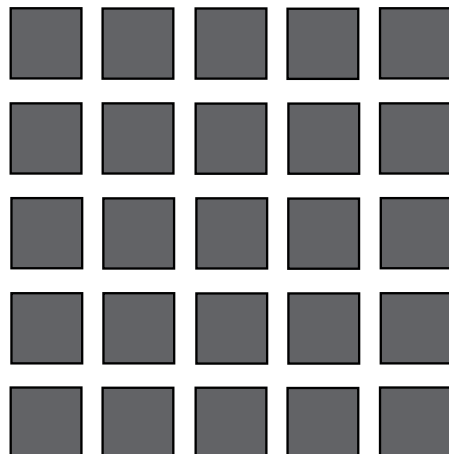

47. En la siguiente ficha aparece información incompleta de algunas medidas tomadas por Daniel.

**Largo de un lápiz:** 20,5 centímetros **Ancho de una regla:** 17 milímetros **Estatura de Francisco:** 1,35

¿Con cuál de las siguientes unidades se completa la información de la estatura de Francisco?

- A. Metros.
- B. Decámetros.
- C. Decímetros.
- D. Milímetros.

48. En un grupo de danza, 40 personas van a participar en un baile típico. Se necesita que por cada 3 hombres haya 2 mujeres.



¿Cuántos hombres se necesitan en total?

- A. 5
- B. 6
- C. 17
- D. 24



**FIN** 2014-1 

Ya terminaste de responder todas las preguntas.  
 Avísale al aplicador y espera sus instrucciones.

**¡Muchas gracias!**

## Claves de respuesta, Matemáticas 5°

Posición	Clave	Componente	Competencia	Afirmación
1	C	Espacial-métrico	Razonamiento	Justificar relaciones de semejanza y congruencia entre figuras.
2	D	Aleatorio	Resolución	Resolver problemas que requieren representar datos relativos al entorno usando una o diferentes representaciones.
3	D	Numérico-variacional	Comunicación	Reconocer e interpretar números naturales y fracciones en diferentes contextos.
4	D	Numérico-variacional	Resolución	Resolver problemas aditivos rutinarios y no rutinarios de transformación, comparación, combinación e igualación e interpretar condiciones necesarias para su solución
5	A	Espacial-métrico	Razonamiento	Construir y descomponer figuras planas y sólidos a partir de condiciones dadas.
6	C	Aleatorio	Comunicación	Clasificar y organizar la presentación de datos.
7	A	Numérico-variacional	Comunicación	Describir e interpretar propiedades y relaciones de los números y sus operaciones.
8	B	Numérico-variacional	Resolución	Resolver problemas aditivos rutinarios y no rutinarios de transformación, comparación, combinación e igualación e interpretar condiciones necesarias para su solución.
9	A	Numérico-variacional	Comunicación	Reconocer e interpretar números naturales y fracciones en diferentes contextos.
10	D	Aleatorio	Razonamiento	Hacer inferencias a partir de representaciones de uno o más conjuntos de datos.
11	D	Numérico-variacional	Razonamiento	Usar y justificar propiedades (aditiva y posicional) del sistema de numeración decimal.
12	B	Numérico-variacional	Razonamiento	Usar y justificar propiedades (aditiva y posicional) del sistema de numeración decimal.
13	D	Espacial-métrico	Comunicación	Establecer relaciones entre los atributos mensurables de un objeto o evento y sus respectivas magnitudes.
14	B	Numérico-variacional	Resolución	Resolver y formular problemas sencillos de proporcionalidad directa e inversa.
15	A	Aleatorio	Comunicación	Clasificar y organizar la presentación de datos.
16	B	Aleatorio	Comunicación	Describir e Interpretar datos relativos a situaciones del entorno escolar.
17	B	Espacial-métrico	Comunicación	Establecer relaciones entre los atributos mensurables de un objeto o evento y sus respectivas magnitudes.
18	A	Espacial-métrico	Razonamiento	Construir y descomponer figuras planas y sólidos a partir de condiciones dadas.

## SABER 5 - MATEMÁTICAS

Posición	Clave	Componente	Competencia	Afirmación
19	A	Espacial-métrico	Razonamiento	Construir y descomponer figuras planas y sólidos a partir de condiciones dadas.
20	C	Espacial-métrico	Resolución	Utilizar relaciones y propiedades geométricas para resolver problemas de medición.
21	C	N Numérico-variacional	Resolución	Resolver y formular problemas sencillos de proporcionalidad directa e inversa.
22	C	N Numérico-variacional	Comunicación	Reconocer e interpretar números naturales y fracciones en diferentes contextos.
23	A	Espacial-métrico	Resolución	Resuelve problemas utilizando diferentes procedimientos de cálculo para hallar medidas de superficies y volúmenes.
24	A	Espacial-métrico	Razonamiento	Justificar relaciones de semejanza y congruencia entre figuras.
25	B	N Numérico-variacional	Comunicación	Reconocer diferentes representaciones de un mismo número (natural o fracción) y hacer traducciones entre ellas.
26	D	A Aleatorio	Comunicación	Representar gráficamente un conjunto de datos e interpretar representaciones gráficas.
27	D	Espacial-métrico	Razonamiento	Conjeturar y verificar los resultados de aplicar transformaciones a figuras en el plano.
28	D	N Numérico-variacional	Resolución	Resolver y formular problemas multiplicativos rutinarios y no rutinarios de adición repetida, factor multiplicante, razón y producto cartesiano.
29	A	Espacial-métrico	Razonamiento	Comparar y clasificar objetos tridimensionales y figuras bidimensionales de acuerdo con sus componentes.
30	B	Espacial-métrico	Resolución	Usar representaciones geométricas y establecer relaciones entre ellas para solucionar problemas.
31	A	Espacial-métrico	Razonamiento	Conjeturar y verificar los resultados de aplicar transformaciones a figuras en el plano.
32	B	A Aleatorio	Resolución	Resolver problemas que requieren encontrar y/o dar significado a la medida de tendencia central de un conjunto de datos.
33	B	N Numérico-variacional	Resolución	Resolver y formular problemas multiplicativos rutinarios y no rutinarios de adición repetida, factor multiplicante, razón y producto cartesiano.
34	A	N Numérico-variacional	Comunicación	Reconocer diferentes representaciones de un mismo número (natural o fracción) y hacer traducciones entre ellas.
35	C	Espacial-métrico	Resolución	Usar representaciones geométricas y establecer relaciones entre ellas para solucionar problemas.
36	C	N Numérico-variacional	Razonamiento	Justificar y generar equivalencias entre expresiones numéricas.
37	C	N Numérico-variacional	Resolución	Resolver y formular problemas multiplicativos rutinarios y no rutinarios de adición repetida, factor multiplicante, razón y producto cartesiano.



Posición	Clave	Componente	Competencia	Afirmación
38	A	Númérico-variacional	Comunicación	Traducir relaciones numéricas expresadas gráfica y simbólicamente.
39	D	Aleatorio	Razonamiento	Conjeturar y argumentar acerca de la posibilidad de ocurrencia de eventos.
40	C	Aleatorio	Resolución	Resolver problemas que requieren encontrar y/o dar significado a la medida de tendencia central de un conjunto de datos.
41	B	Espacial-métrico	Comunicación	Identificar unidades tanto estandarizadas como no convencionales apropiadas para diferentes mediciones y establecer relaciones entre ellas.
42	D	Espacial-métrico	Comunicación	Identificar unidades tanto estandarizadas como no convencionales apropiadas para diferentes mediciones y establecer relaciones entre ellas.
43	A	Espacial-métrico	Razonamiento	Comparar y clasificar objetos tridimensionales y figuras bidimensionales de acuerdo con sus componentes.
44	B	Númérico-variacional	Razonamiento	Justificar propiedades y relaciones numéricas usando ejemplos y contraejemplos.
45	D	Aleatorio	Comunicación	Expresar el grado de probabilidad de un evento, usando frecuencias o razones.
46	A	Espacial-métrico	Resolución	Usar representaciones geométricas y establecer relaciones entre ellas para solucionar problemas.
47	A	Espacial-métrico	Comunicación	Identificar unidades tanto estandarizadas como no convencionales apropiadas para diferentes mediciones y establecer relaciones entre ellas.
48	D	Númérico-variacional	Resolución	Resolver y formular problemas que requieren el uso de la fracción como parte de un todo, como cociente y como razón.

